

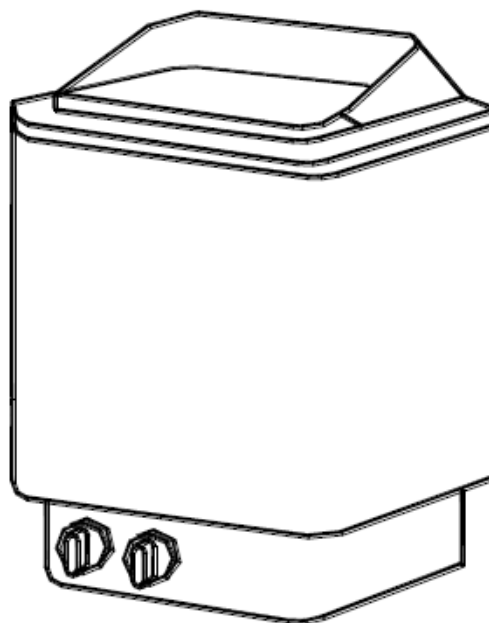

Руководство по эксплуатации и монтажу  
электронагревателей **Ecoflame** серии **AM**

Модели электронагревателей

- \*AM60MI
- \*AMC60 STJ
- \*AMC60 D
- \*AM90MI
- \*AMC90 STJ
- \*AMC90 D



<b>Введение</b>	<b>3</b>
<b>Параметры электрокаменки и установка</b>	<b>4</b>
<b>Подключение электрокаменки к электрической цепи</b>	<b>6</b>
<b>Камни для электрокаменки</b>	<b>7</b>
<b>Вентиляция в сауне</b>	<b>8</b>
<b>Изоляция сауны; Гарантия</b>	<b>9</b>

*Благодарим вас за выбор электрокаменки для саун Ecoflame серии AM*

Для правильной установки, эксплуатации, обслуживания и безопасности клиента, пожалуйста, внимательно прочитайте все инструкции и сохраните это руководство для дальнейшего ознакомления.

**Информация для пользователей:** Людям с нарушенными физическими, сенсорными или психическими способностями, а также с небольшим опытом и знаниями о том, как работает оборудование для саун (например детям) рекомендуется пользоваться сауной под присмотром или в соответствии с инструкциями, данными лицом, ответственным за их безопасность.

**ВНИМАНИЕ:** следует следить за тем, чтобы дети не играли с прибором.

**ВНИМАНИЕ:** Проверьте, готово ли помещение для использования:

- стены и потолок хорошо теплоизолированные
- окна и двери закрыты
- каменка заполнена камнями в соответствии с рекомендациями производителя

**ВНИМАНИЕ:** Не прикасайтесь к горячему нагревателю во избежание ожога

**ВНИМАНИЕ:** Не используйте нагреватель без камней. Не используйте хлорированную воду

**ВНИМАНИЕ:** Не кладите предметы на каменку. Не сушите одежду на электрокаменке или рядом с ней

**ВНИМАНИЕ:** Не допускается курение или алкоголь внутри парной.

**ВНИМАНИЕ:** При возникновении дискомфортных ощущений, следует немедленно покинуть сауну.

**ВНИМАНИЕ:** При подключении устройства используйте **дифавтомат** для защиты электрической сети от коротких замыканий и перегрузок, а также защиты человека от поражений электрическим током при соприкосновении с токоведущими частями электрооборудования либо при утечке электрического тока.

## 1. Модели и параметры электрокаменки

Используйте прибор соответствующей мощности, согласно размеру помещения (табл.1) с учетом всех теплопотерь в помещении

Таблица 1

Модель электрокаменок	Энергия	Сауна		Мин.Расстояния				Размер провода		Расположение Камень (кг)
	кВт	Объём, (м <sup>3</sup> ) Min/ Max	Высота, см	Стена, см	Расстояние до полки более 500 мм над полом	Потолок (см)	Пол (см)	380V - 415V 3 фазы А N*мм <sup>2</sup>	220V - 240V 1 фаза А N*мм <sup>2</sup>	
AM60	6.0	5   9	190	10	15	110	18	9.1 5*1.5	27.3 3*10.0	20
AM90	9.0	9   13	190	13	20	110	18	13.6 5*2.5	—	20

## 2. Подготовка к установке электрокаменки

Проверьте следующее перед тем, как устанавливать электрокаменку:

1. Соотношение мощности печи (кВт) и объема помещения (м.куб.). Параметры по соотношению "объем/мощность" приведены в таблице 1. Запрещается выходить за пределы минимального и максимального объема.
2. Высота потолка в помещении сауны должна быть не ниже 190 см
3. Неизолированные и кирпичные стены увеличивают время предварительного прогрева. Каждый квадратный метр не теплоизолированного потолка или стены добавляет к объему помещения сауны примерно 1,5м<sup>3</sup>.
4. Проверьте по таблице 1 соответствие диаметра силового кабеля (мм<sup>2</sup>) для электрокаменки
5. Убедитесь в соответствии безопасных расстояний вокруг электрокаменки согласно табл. 1
6. Не устанавливайте обогреватель в углублениях в полу или стене.

## 2. Установка электрокаменки

Производить установку оборудования должен сертифицированный специалист, чтобы обеспечить безопасность и надежность подключения. Неправильное электрическое соединение может вызвать пожар или поражение электрическим током. Обратитесь к схеме электрических соединений (рис. 2). Распределительная коробка в сауне должна быть плотно закрыта, водонепроницаема и должна иметь отверстие, конденсирующее влагу, диаметром 7мм.

Рис. 1. Схема установки электрокаменки

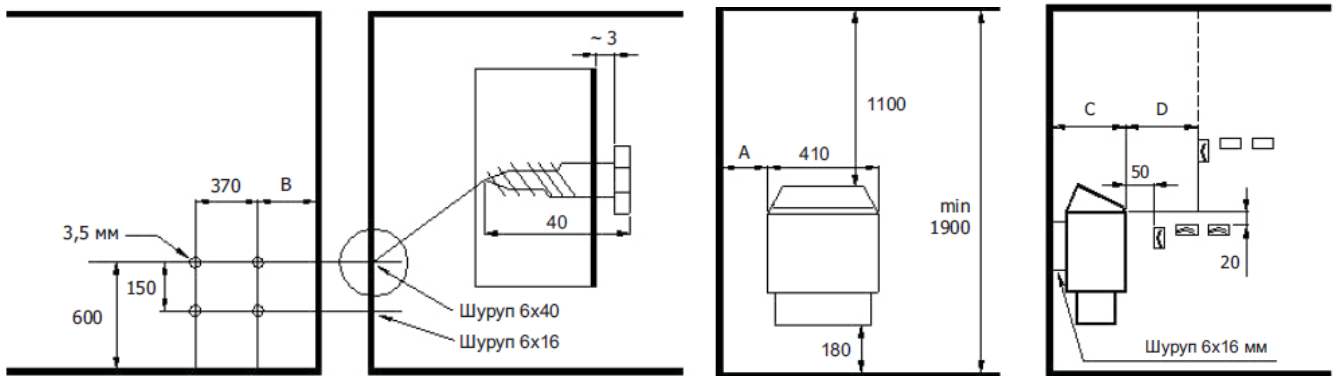

Термостат контролирует температуру и должен быть установлен, согласно рис. 1.1-1.2. В течение 30-60 минут после включения он достигает заданной температуры и сохраняет ее в процессе работы прибора

Рис. 1.1.



Рис.1.2.



Рис. 2

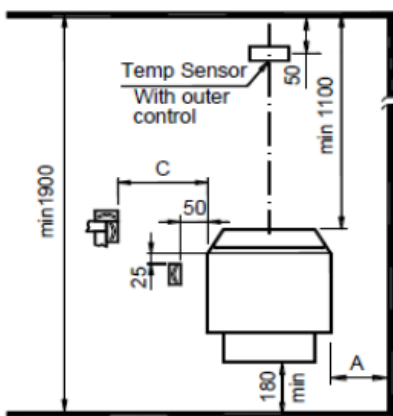

## Сенсор безопасности

Защита от перегрева автоматически выключит нагреватель в случае неправильной вентиляции или её отсутствии. В этом случае найдите причину и решите проблему, прежде чем заново использовать электрокаменку.

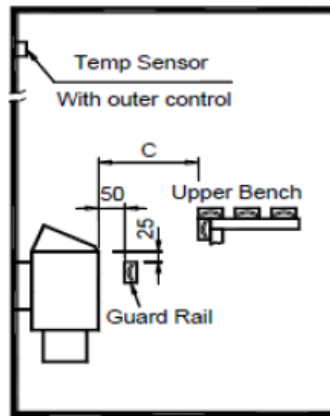
ПРИМЕЧАНИЕ: нагреватель должен остыть до его перезапуска

## Таймер

Таймер является основным переключателем мощности в нагревателе.

Таймер автоматически отключает энергию при превышении установленного времени

Таймер имеет 1-8 часов предварительного времени для нагрева и 1-4 часа для работы. Если вы хотите сразу включить нагреватель, поверните ручку на шкале рабочего времени на любой режим от одного до четырёх часов

### 3. Подключение электрокаменки к электрической цепи

Принципиальная схема подключения (встроенное управление)

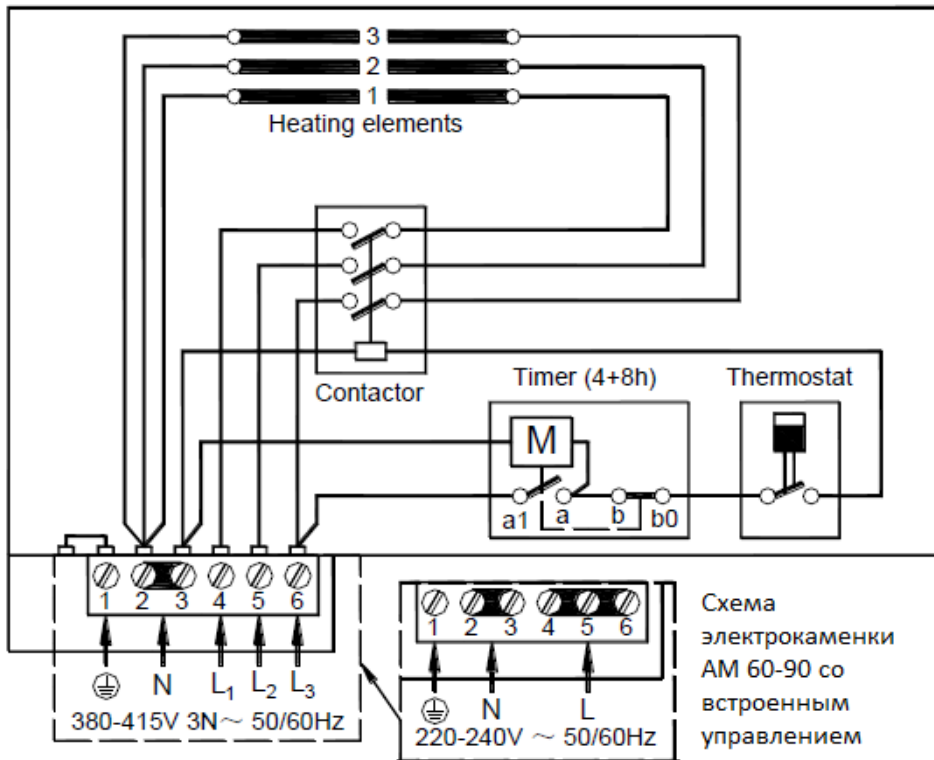

Принципиальная схема подключения (выносное управление)

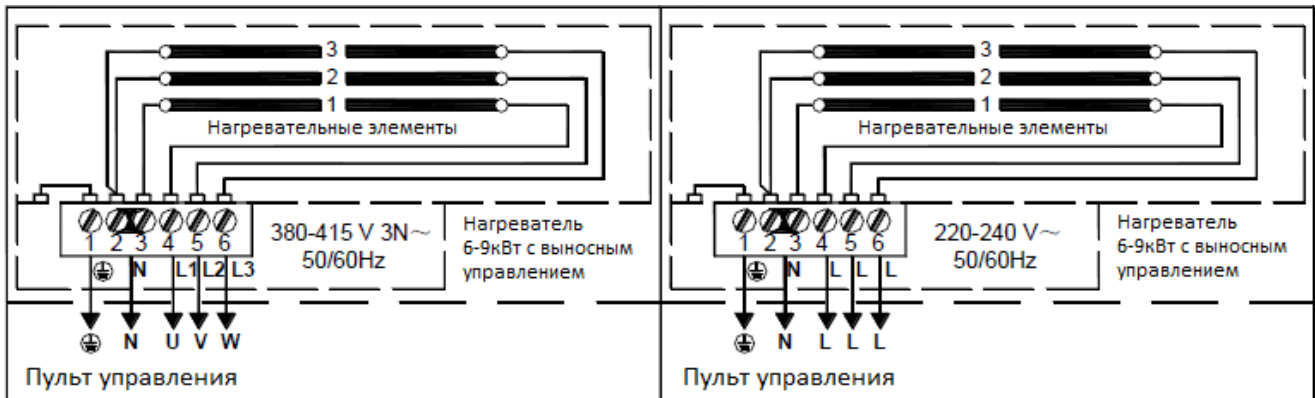

Инструкцию подключения пульта управления смотрите в Инструкции пульта управления

## 4. Камни для электрокаменки

Качественные камни соответствуют следующим требованиям:

1. Камни для сауны выдерживают нагрев и изменения температуры при испарении воды, наливаемой на них
2. Перед использованием камни должны быть промыты, чтобы не было запаха и пыли
3. Камни для сауны должны быть достаточно большими, около 50-80 мм, чтобы вентиляция между ними была лучше. Это продлевает срок службы нагревательных элементов
4. Камни следует укладывать с зазорами, чтобы усилить вентиляцию между ними. Не сгибайте нагревательные элементы относительно друг друга или относительно корпуса
5. Кладите большие камни внизу отделения печи, а меньшие – наверх, не кладите их слишком близко друг к другу, чтобы воздух мог свободно циркулировать

Регулярно перекладывайте камни как минимум раз в год, или дважды в год в случае частого использования (около 500 часов) и заменяйте расколовшиеся камни новыми камнями, более крупными. Камни укладываются так, чтобы они накрывали нагревательные элементы, однако не кладите большое количество камней на нагревательные элементы (необходимо кол-во см. в таблице 1)

Гарантия на электрокаменку не действительна для дефектов, возникших в результате плохой вентиляции, вызванной использованием мелких камней, а также чрезмерно плотной укладки камней.

Рис. 3. Схема закладки камней в электрокаменку

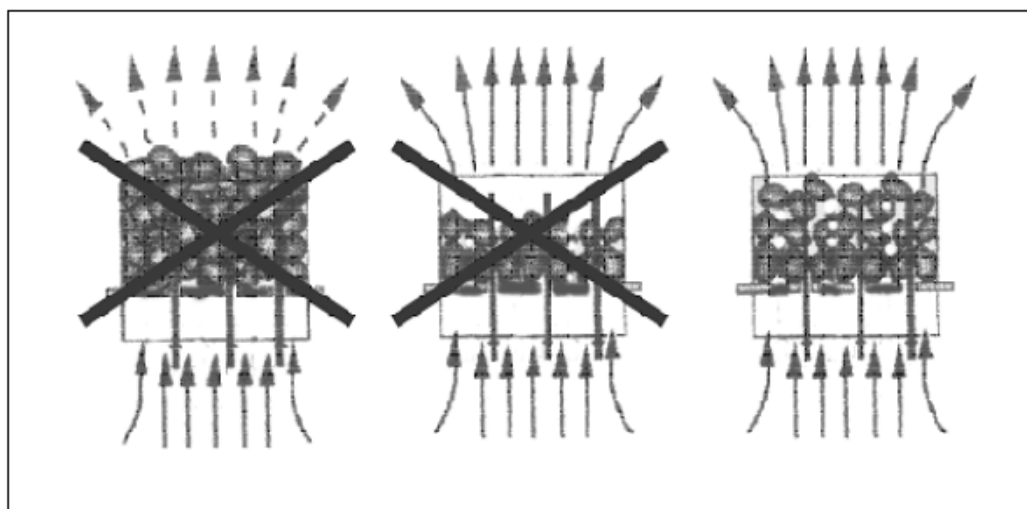

## 5. Вентиляция в сауне

Чтобы провентилировать сауну, необходимо пустить воздух вокруг нагревателя и направить его в дальние углы комнаты.

Для вентиляции сауны необходима установка отверстий ввода и вывода воздуха.

Рис. 4. Вентиляция воздуха в сауне

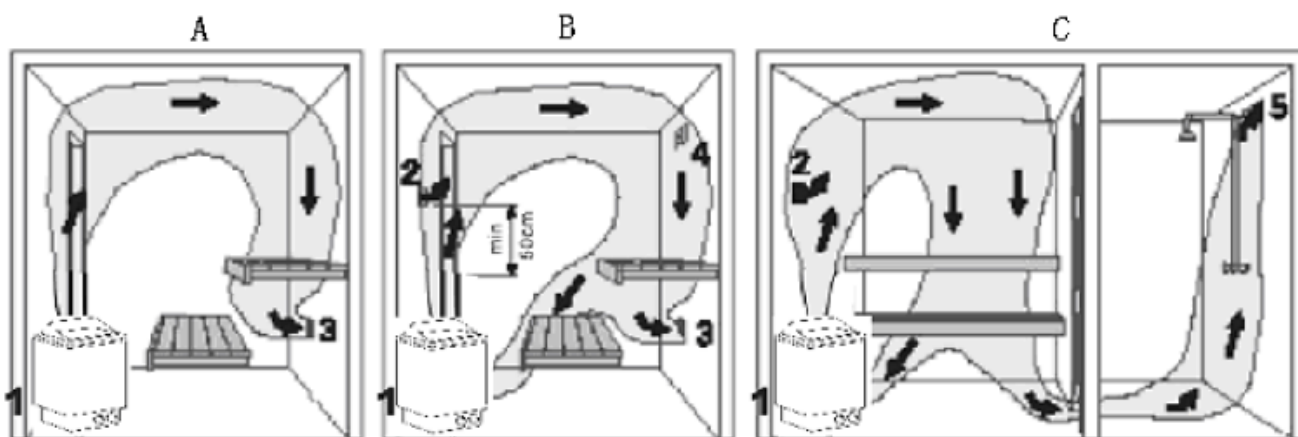

- 1) Отверстие подачи воздуха.
- 2) Выборочное отверстие подачи воздуха в случае использования механической вентиляции выпуска, отверстие должно находиться на 50 см. выше нагревателя.
- 3) Отверстие выпуска воздуха.
- 4) Отверстие для выхода пара, должно быть закрыто во время разогрева и принятия процедур.

Сауну также можно сушить, оставив дверь открытой после процедур.

Отверстие ввода воздуха может быть установлено в стене под обогревателем (рисунок 4А). При использовании механической вентиляции, он должен быть установлен как минимум на 50 см выше нагревателя (рисунок 4В), или в потолке над обогревателем (рисунок 4С). Тяжелый холодный воздух, входящий в сауну, перемешиваясь с лёгким теплым воздухом из нагревателя, приносит свежий воздух в помещение. Воздух сауны должен быть заменяться шесть раз в час. Отверстие входа должно иметь диаметр 5-10 см.

Отверстие выхода должно находиться по диагонали в противоположном углу от отверстия входа. Советуем расположить отверстие выхода под лежаками в сауне как можно дальше от отверстия входа. Оно также может быть установлено у пола или выходить наружу через трубу из пола, ведущую к отверстию к потолку сауны, или под дверь (в банную комнату).

В этом случае паз нижнего бруса должен быть, по крайней мере, 5 см, и в банной комнате рекомендуется механическая вентиляция. Размер отверстия выхода должно быть в два раза больше отверстия входа

**ВАЖНО:** Не устанавливайте термостат в той же зоне, где расположен впускной клапан подачи воздуха.



## 6. Изоляция сауны

Дверь, потолок, и стены сауны должны быть изолированы. На 1 кв. м неизолированной поверхности расчетный кубический объем помещения возрастает примерно на 1.5 м<sup>3</sup>. Выберите необходимую мощность нагревателя согласно таблице 1.

Убедитесь, что для помещения сауны свойственна устойчивость к влаге, с целью предотвратить распространение влаги в другие помещения или на структуру стен. Влагонепроницаемый слой должен быть размещен между панелью и тепловой изоляцией. Влаго- и термоустойчивость должны быть установлены с наружной стороны к внутренней, а именно:

Рекомендуется минимальная толщина термальной изоляции для стен 50 мм, а для потолка 100 мм.

Слой алюминиевой фольгой крепится над тепловой изоляцией как паровой барьер.

Оставьте щель не менее 20 мм между паровым барьером и внутренней панелью.

Оставьте щель между панелью стены и потолком с целью предотвратить скопления влаги за панелью.

## 7. Гарантия

- Ограниченная гарантия предоставляется всем клиентам. Любая проблема с качеством будет покрываться бесплатной гарантией в течение 1 года с даты покупки. Поврежденные аксессуары, детали и ручки гарантии не подлежат.
- На нагревательные элементы бесплатная гарантия при использовании в бытовых условиях (не для коммерции) предоставляется на 6 месяцев с даты покупки.
- За компанией остается право решения о замене товара или ремонте. Перед отправкой продукта необходимо получить подтверждение от нашей компании. Гарантийный ремонт производится в сервисном центре компании. При отправке - клиент должен заплатить за транспортировку.
- Настоящая гарантия не распространяется на дефекты, неисправности или неисправности, вызванные или возникшие в результате несанкционированной установки, технического обслуживания и ремонта; неправильное питание; и любое действие, которое нарушает руководство.
- Ущерб, причиненный в результате несчастного случая, неправильное использование химических продуктов или любая другая причина, выходящая за рамки ответственности нашей компании, не будет покрыта. Также не распространяется на любой продукт, чья этикетка, паспортная табличка была удалена, изменена, повреждена.
- По истечении бесплатного гарантийного срока услуги по-прежнему доступны, если все расходы покрываются клиентом.

Рис. 5. Размеры электрокаменки

